



Aufstehhilfe

VELA TANGO 700E

Artikel nr. 105793



vela.my/dn2

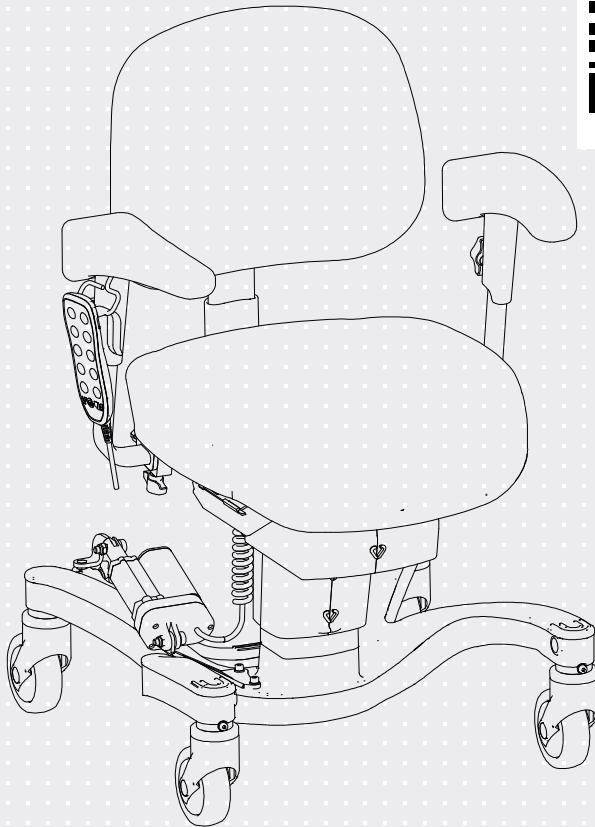

ISO 9001
ISO 14001

FERNBEDIENUNG

So bedienen Sie Ihren VELA Tango 700E mit Aufstehhilfe



SITZHÖHE

Stellen Sie die Sitzhöhe mit den Pfeiltasten nach oben oder unten ein. Passen Sie immer die Höhe an die aktuelle Aktivität an.

SITZNEIGUNG EINSTELLEN

Die gesamte Sitzeinheit (Sitz und Rückenlehne) bewegt sich zusammen. Stellen Sie die Sitzneigung mit den Pfeiltasten vorwärts oder rückwärts ein, bis Sie sich bei Ihrer Aktivität sicher fühlen.

BREMSE

Die elektrische Bremse wird über die Tasten aktiviert und gelöst. Die Bremse wird automatisch aktiviert, wenn Sie die Aufstehhilfe-Funktion betätigen.

RÜCKENLEHNENWINKEL EINSTELLEN

Stellen Sie die Rückenlehne mit den Pfeiltasten vorwärts oder rückwärts ein. Passen Sie den Winkel so an, dass Sie bequem sitzen.

AUFSTEHHILFE-FUNKTION

Die Bremse wird aktiviert, und Sitzneigung, Rückenlehnenwinkel und Sitzhöhe passen sich automatisch an. Durch Drücken der Pfeiltaste nach oben wird das sichere Aufstehen unterstützt, während die Pfeiltaste nach unten das sichere Hinsetzen erleichtert.* Die Aufstehhilfe-Funktion kann individuell angepasst werden, um eine optimale Unterstützung beim Aufstehen und eine neutrale Sitzposition zu gewährleisten (siehe Anleitung auf der nächsten Seite).

*Die Aufstehhilfe-Funktion verfügt über eine Speicherfunktion, die es dem Nutzer ermöglicht, die Sequenz bis zu einer Minute zu unterbrechen und dann fortzusetzen. Die Sequenz wird abgebrochen, wenn sie länger als eine Minute pausiert oder andere Tasten gedrückt werden. Wird die Sequenz abgebrochen, fährt der Stuhl in die neutrale Position zurück, bevor eine neue Sequenz gestartet werden kann.

INDIVIDUELLE EINSTELLUNGEN

Hinweis: Falls erforderlich, lassen Sie sich von einem Therapeuten beraten, um eine optimale Sitzposition und eine optimale Aufstehhilfe-Position einzustellen.



STEP 1: PASSEN SIE IHRE NEUTRALE SITZPOSITION AN

Stellen Sie sicher, dass die Bremse aktiviert ist! Passen Sie die Sitzhöhe, den Sitzneigungswinkel und die Rückenlehnenneigung so an, dass Sie bequem und stabil mit den Füßen flach auf dem Boden sitzen. Sobald die Einstellung vorgenommen wurde, die beiden unteren rechten Tasten fünf Sekunden lang gedrückt halten. Wenn es einen Klicken lautet, ist die Einstellung gespeichert.

STEP 2: PASSEN SIE IHRE AUFSTEHHILFE-POSITION AN

Stellen Sie sicher, dass die Bremse aktiviert ist! Passen Sie die Sitzhöhe, den Sitzneigungswinkel und die Rückenlehnenneigung so an, dass Sie bequem und stabil mit den Füßen flach auf dem Boden stehen. Sobald die Einstellung vorgenommen wurde, die beiden unteren linken Tasten fünf Sekunden lang gedrückt halten. Wenn es einen Klicken lautet, ist die Einstellung gespeichert.



Führen Sie einen Reset des Aktuators durch. Halten Sie beide Tasten (auf und ab) gleichzeitig 20 Sekunden lang gedrückt. Halten Sie die Tasten gedrückt, bis der Aktuator vollständig eingefahren ist und sich dann etwa 5 mm wieder nach oben bewegt hat.

DIE FUNKTIONEN DES STUHLS

