

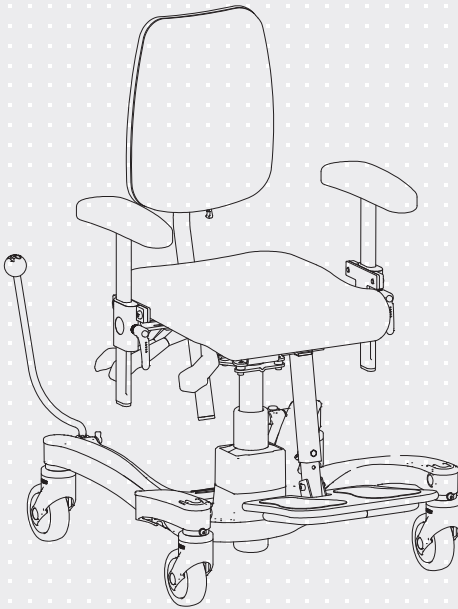

VELA Tango

VARIANT: 600 & 600ES

Artikel nr. 105672



VELA Tango 600

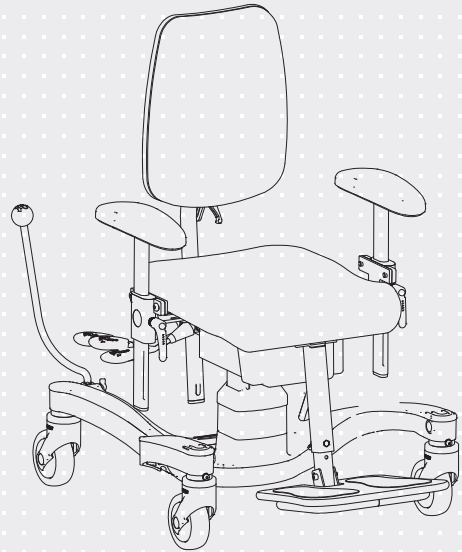

VELA Tango 600ES



ISO 9001
ISO 14001

Das Design des Stuhls variiert je nach Modell

DIE FUNKTIONEN DES STUHLS



Rückenhöhe



Rückenwinkel



Sitztiefe



Bremse



Sitzwinkel



Neigung

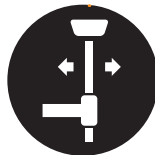

Armlehnenbreite



Armlehnenhöhe



Sitzrotation (nur 600S)
(Griff auf der linken Seite)



Elektrisch Höhenverstellung

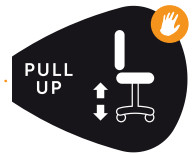

Manuelle Höhenverstellung



INHALTSVERZEICHNIS

1.0. EINFÜHRUNG	4
1.1. WARNUNGEN	5
1.2. FEHLERBEHEBUNG	6
1.3. VELA TANGO MIT ELEKTRISCHER HÖHENVERSTELLUNG	7
1.3.1. Leistungsaufnahme	7
1.3.2. Emission	7
1.3.3. Überspannungsschutz	7
1.4. KENNZEICHNUNGEN AUF DEM STUHL	8
1.5. SICHERHEIT	8
1.5.1. Verwendungszweck	8
1.5.2. Transport	9
1.6. GARANTIE	9
1.7. DEN STUHL AUSPACKEN	9
1.8. INSTANDHALTUNG	9
1.8.1. Räder	10
1.8.2. Rahmen	10
1.8.3. Polsterung	10
1.8.4. Recycling	10
1.9. RECYCLING UND ENTSORGUNG	10
2.0. MANUELLE ANPASSUNG DURCH DEN BENUTZER	11
2.0.1. Montage der Rückenlehne	11
2.0.2. Höhenverstellung (Elektrisch)	11
2.0.3. Soft Touch-schalter (Elektrisch)*	11
2.0.4. Anpassen der Sitzhöhe (Manuell)	11
2.0.5. Anpassen der Sitzwinkels	12
2.0.6. Anpassen der Sitzneigung*	12
2.0.7. Anpassen des Rückenwinkels	12
2.0.8. Einstellung der Sitztiefe	12
2.0.9. Anpassen der Rückenhöhe	13
2.0.10. Umkehrhalter für Rückenlehne	13
2.0.11. Anpassen der Armlehne, Höhe	13
2.0.12. Anpassen der Armlehne, Breite	13
2.0.13. Fußstütze*	14
2.0.14. Rotation (Manuell)*	14
2.0.15. Bremse	14
2.0.16. Fussbremspedal	14
2.0.17. Einstellung der Bremsstange	15
2.0.18. Schiebebügel*	15
2.0.19. Ladevorgang (Elektrisch)*	15
2.0.20. Handbedienung (Elektrisch)*	15
2.0.21. Elektrische Bremse (Elektrisch)*	16
2.0.22. Klappbare Fußstütze*	16
2.0.23. Allradbremse*	16
2.0.24. Zubehör	16

1.0. EINFÜHRUNG

SEHR GEEHRTER KUNDE, SEHR GEEHRTE KUNDIN,

Glückwunsch zu Ihrem neuen VELA Stuhl! Wir sind uns sicher, dass Sie damit Ihre Freude haben werden. Dieses Handbuch bietet nützliche Informationen zur Justierung, Nutzung und Instandhaltung des Stuhls.

Wichtig

Bitte lesen Sie dieses Nutzerhandbuch aufmerksam durch und bewahren Sie es sicher auf. Dieses Handbuch finden Sie auch auf der Website von VELA: www.vela-stuhl.de, wo auch weitere Informationen verfügbar sind.

Bei Fragen, Fehlern oder unerwünschten Ereignissen wenden Sie sich bitte an Ihren VELA-Lieferanten.

Wir behalten uns das Recht vor, Änderungen vorzunehmen.

VELA

Gøteborgvej 8-12
DK-9200 Aalborg SV
Dänemark
www.vela-stuhl.de

1.1. WARNUNGEN



Nutzung	Brechen Sie die Nutzung des Stuhls im Falle einer allergischen Reaktion ab und konsultieren Sie einen Arzt
Nutzung	Nutzen Sie ausschließlich originale Ersatzteile von VELA
Nutzung	Nutzen Sie ausschließlich das mitgelieferte Aufladekabel zum Laden des Stuhls
Nutzung	Führen Sie keine Änderungen am mitgelieferten Zubehör des Stuhls durch
Nutzung	Nutzen Sie den Stuhl lediglich für den vorgesehenen Verwendungszweck
Nutzung	Stellen Sie den Sitzwinkel und den Rückenlehnenwinkel nur ein, während der Benutzer auf dem Stuhl sitzt und die Füße des Benutzers flach auf dem Boden stehen
Nutzung	Ziehen Sie die Bremse immer an, wenn Sie sich hinsetzen oder aufstehen
Nutzung	Die Bremsstange darf nur zum Betätigen der Bremse verwendet werden. Bei zu starker Belastung der Bremsstange kann die Bremsstange/Halterung brechen und dadurch ihre Funktion verlieren
Nutzung	Auf glatten Oberflächen wie hochglanzpolierten Böden oder Marmorfliessen kann es vorkommen, dass der Stuhl rutscht. Hier wird empfohlen, eine 4-Rad-Bremse zu verwenden
Nutzung	Verwenden Sie den Stuhl niemals auf unebenen Oberflächen, einschließlich Bereichen mit Höhenunterschieden oder losen Teppichen, da dies die Stabilität des Stuhls beeinträchtigen kann
Nutzung	Wartungsarbeiten – außer der Reinigung – sollten immer von Sachkundigen vorgenommen werden
Nutzung	Führen Sie niemals Wartungsarbeiten während der Nutzung des Stuhls durch
Nutzung	Folgen Sie immer den empfohlenen Wartungs- und Reinigungsanweisungen
Nutzung	Die Funktionen des Stuhls sind für den Nutzer bestimmt. Nur der Nutzer oder ausgebildete Sachkundige sollten den Stuhl justieren, während der Nutzer darin sitzt
Nutzung	Nutzen Sie die elektrischen Höhenverstellung niemals länger als zwei Minuten hintereinander
Nutzung	Es besteht ein Risiko, die Finger in beweglichen Teilen einzuklemmen oder sich daran zu schneiden. Nutzen Sie den Stuhl daher niemals, wenn jemand seine Unterseite berührt
Erstickungsgefahr	Erstickungsgefahr bei abnehmbaren Kleinteilen. Erlauben Sie Kindern niemals, mit dem Stuhl zu spielen.
Erstickungsgefahr	Falls der Stuhl mit elektrischer Höhenverstellung ausgestattet ist, werden Kabel zu sehen sein. Lassen Sie Kinder niemals mit ihnen spielen.
Elektrische Störungen	Die Nutzung anderer Kabel als der in der Standardausstattung kann die elektrische Emission steigern oder die elektrische Störfestigkeit reduzieren
Elektrische Störungen	Tragbare Funkkommunikationsgeräte (einschließlich Antennen) können die Leistung dieses Geräts beeinträchtigen. Solche Geräte dürfen nicht näher als 30 cm an irgendeinem Teil des Geräts oder dessen Kabeln verwendet werden, sofern VELA nichts anderes angibt
Elektrische Störungen	Der Stuhl darf ausschließlich mit Zubehör verwendet werden, das in diesem Nutzerhandbuch genannt wird. Sonst können elektromagnetische Interferenzen auftreten
Elektrische Störungen	Falls der Stuhl sich ungewollt bewegt oder nicht wie erwartet funktioniert, finden Sie einen anderen Stellplatz dafür

1.2. FEHLERBEHEBUNG

Defekt	Mögliche Ursache und Lösung
Die elektrische Höhenverstellung funktioniert nicht	<p>Der Stecker steckt nicht in der Armlehne – stecken Sie ihn ein</p> <p>Der Akku des Stuhls ist leer. Laden Sie den Akku mit dem mitgelieferten Aufladegerät auf</p> <p>Die Sicherung ist defekt. Mehr in Abschnitt 1.3.3</p> <p>Führen Sie einen Reset des Aktuators durch. Halten Sie beide Tasten (auf und ab) gleichzeitig 20 Sekunden lang gedrückt. Halten Sie die Tasten gedrückt, bis der Aktuator vollständig eingefahren ist und sich dann etwa 5 mm wieder nach oben bewegt hat.</p>
Die manuelle Höhenverstellung funktioniert nicht	<p>Die Last auf dem Stuhl ist zu groß oder ungleichmäßig verteilt. Versuchen Sie, die Höhe zu verstellen, ohne im Stuhl zu sitzen. Falls das nicht funktioniert, ist die Gaskartusche defekt und sollte ersetzt werden. Kontaktieren Sie Ihren VELA-Händler</p>
Die Bremse funktioniert nicht	<p>Die Bremse ist nicht aktiviert. Mehr in Abschnitt 2.0.15., 2.0.16., 2.0.21. oder 2.0.23.</p>
Die Armlehne scheint locker zu sein	<p>Eine der Handschrauben könnte locker sein. Ziehen Sie sie fest an</p>
Der Stuhl rollt schlecht	<p>Die Räder sind blockiert. Entfernen Sie Drahrückstände und solches gleichen</p>
Bremsstange oder -fahrwerk sind im Weg, wenn ich den Stuhl bewegen möchte	<p>Sie besitzen einen Stuhl mit Sitzrotation. Nutzen Sie die Sitzrotation, um den Stuhl gerade auszurichten. Mehr in Abschnitt 2.0.14.</p>
Bremsstange wirkt locker	<p>Die Handschraube, die die Bremsstange hält, könnte locker sein. Die Schraube festziehen. Siehe Abschnitt 2.0.17.</p>
Die Stange der Rückenlehne gleitet herunter	<p>Ziehen Sie die Handschraube nach, wie in Abschnitt 2.0.1 abgebildet. Sie können die Handschraube festziehen, ohne das Produkt zu beschädigen</p>

Falls die oben genannten Instruktionen Ihr Problem nicht lösen, sollten Sie Ihren VELA-Händler kontaktieren.

1.3. VELA TANGO MIT ELEKTRISCHER HÖHENVERSTELLUNG

1.3.1. LEISTUNGS-AUFNAHME

Spannung: 24 VDC

Stromstärke: 0,5A

Leistung: 12 VA

1.3.2. EMISSION

VELA Stühle mit elektrischen Funktionen wurden getestet: Sie erfüllen aktuelle Anforderungen bezüglich der elektromagnetischen Strahlung (EMV-Anforderungen). Die Stühle wurden nach folgenden Spezifikationen getestet:

:: Emissionsklasse CISPR 11, Gruppe 1, Klasse B

Mehr Details auf www.vela.eu

1.3.3. ÜBERSPANNUNGSSCHUTZ

Eine Sicherung sichert den Stuhl gegen Überspannungen. Der austauschbare Teil der Sicherung beruht auf den folgenden Spezifikationen:

:: Streifensicherung, Typ: ATOF Blattsicherung, flink

:: Spannung: 32 V











:: Stromstärke: 10 A

:: Max. Stromstärke: 1000 A

Der Ersatz der Sicherung darf nur von Fachpersonal durchgeführt werden, da der Grund des Defekts aus Sicherheitsgründen dokumentiert werden muss.

ALLGEMEIN

1.4. KENNZEICHNUNGEN AUF DEM STUHL

<p>Warnung</p>	<p>Risiko, sich einzuklemmen oder zu schneiden: Hände und Finger von beweglichen Teilen fernhalten</p>									
<p>Symbol</p>	<p>Lesen Sie das Nutzerhandbuch vor dem Gebrauch</p>									
<p>Symbol</p>	<p>Verwendetes Teil: Typ B cf. IEC60601-1 umfasst die folgenden Bereiche des Stuhls:</p> 									
<p>Kenntzeichnungen</p>	<p>60 x 22,5 mm</p> <p>Die letzten sechs Ziffern betragen das Produkt ID-Nummer:</p> <p>Diese Kennzeichnung gilt nur für Stühle mit elektrischen Funktionen: Der Stuhl ist nach IP21 genehmigt, entsprechend des Schutzes gegen Wassertropfen sowie Berührungen gefährlicher Teile mit dem Finger</p>	<div style="border: 1px solid black; padding: 5px;"> <p><Model name> <Item no.> <Ident no.> VELA Vermund Larsen A/S  <Order no.> DK-9200, Aalborg SV,  <Prod. date> Denmark max XXX kg  www.vermundlarsen.com (XX) XXXXXXXXXXXXXXXX (XX) XXXXXXXX </p> </div> <div style="border: 1px solid black; padding: 5px; margin-top: 5px;"> <table border="1" style="width: 100%; border-collapse: collapse;"> <tr> <td rowspan="2" style="text-align: center; vertical-align: middle;"></td> <td style="text-align: center;">Follow instructions for use</td> <td style="text-align: center;">Input: 24V=== 0.5A</td> </tr> <tr> <td style="text-align: center;">EN60601-1 Duty cycle: 10%, IP21 max. 2min/18min</td> <td style="text-align: center;">Storage limits -20°C / 60°C</td> </tr> <tr> <td colspan="2" style="text-align: center;">Blade fuse: 10A/32V,</td> <td></td> </tr> </table> </div>		Follow instructions for use	Input: 24V=== 0.5A	EN60601-1 Duty cycle: 10%, IP21 max. 2min/18min	Storage limits -20°C / 60°C	Blade fuse: 10A/32V,		
	Follow instructions for use	Input: 24V=== 0.5A								
	EN60601-1 Duty cycle: 10%, IP21 max. 2min/18min	Storage limits -20°C / 60°C								
Blade fuse: 10A/32V,										

Kennzeichnungen auf dem Stuhl sollten unter Tageslichtbedingungen auf einer Distanz von etwa 40 cm zu lesen sein.
Mehr zu Kennzeichnungen bezüglich der Nutzung des Stuhls, siehe Abschnitt 2.0.

1.5. SICHERHEIT

Dieser Stuhl ist CE-gekennzeichnet und genehmigt nach anwendbaren EU-Regulationen. Der Stuhl wurde hergestellt von:
VELA, Gøteborgvej 8-12,
9200 Aalborg SV, Dänemark.

Der VELA Tango 100ES mit elektrischen Funktionen erfüllt alle Sicherheitsanforderungen nach IEC 60601-1, darunter die Anforderungen für die EMV nach IEC60601-1-2.

1.5.1. VERWENDUNGSZWECK

Dieses Gerät soll ein Kind in einer sitzenden Position unterstützen, während es Innenaktivitäten des täglichen Lebens, einschließlich Schulaktivitäten, ausführt.

- :: Der Stuhl ist nicht darauf ausgelegt, darauf zu stehen
- :: Die Radbremse muss während des Aufstehens oder des Hinsetzens immer aktiviert sein

Alle Varianten dieses Stuhls wurden für eine maximale Last von 80 kg. Für eine optimale Nutzung beträgt das empfohlene Benutzergewicht des Stuhls 15–50 kg.

Hinweis: Personen, die Körpergurte im Stuhl verwenden, müssen während der Nutzung zu jeder Zeit unter Aufsicht stehen.

1.5.2. TRANSPORT

Beim Transport des Stuhls per Auto, Flugzeug oder in jedem anderen Verkehrsmittel, bitte immer die Bremse anziehen. Der Stuhl ist nicht für die Nutzung als Sitz in jeglichen Transportmitteln zugelassen und darf nicht als solcher verwendet werden.

Der Stuhl ist für den Transport unter folgenden Bedingungen geschaffen:

Temperatur: - 20°C bis + 60°C

Feuchtigkeit: 15-95%

Stuhl vor der nächsten Nutzung 24 Stunden stehenlassen, falls er unter -10°C gelagert wurde.

1.6. GARANTIE

VELA gewährt ein Anspruchsrecht nach geltendem Recht in dem Land, in dem der Stuhl erworben wurde. Das Beschwerderecht gilt nur bei Verwendung von Originalersatzteilen und -zubehör sowie von Fachleuten vorgenommenen Anpassungen. **Hinweis:** Wenn eine exklusive vertragliche Vereinbarung direkt mit VELA getroffen wurde, gilt diese! VELA übernimmt keine Haftung für Schäden am Produkt oder am Nutzer, die durch Folgende verursacht werden:

- :: Transport
- :: Zweckentfremdung
- :: Normale Abnutzung
- :: Falsche Verwendung
- :: Verwendung von Ersatzteilen und Zubehör, die keine originalen VELA-Produkte sind
- :: Von nicht autorisierten technischen Dienstleistern vorgenommene Anpassungen

1.7. DEN STUHL AUSPACKEN

Der Stuhl kommt in umweltfreundlicher und recyclebarer Verpackung. Im Falle eines Defekts oder Transportschäden am Stuhl kontaktieren Sie bitte sofort Ihren VELA-Händler. Verwenden Sie den Stuhl in diesen Fällen weder selbst noch probieren Sie, ihn zu reparieren.

In der Lieferung waren enthalten:

- :: VELA Stuhl
- :: Nutzungsanweisungen
- :: Aufladegerät (nur für Stühle mit elektrischen Funktionen)

Hinweis: Mehr Informationen zur korrekten Anbringung der Rückenlehne in Abschnitt 2.0.1.

1.8. INSTANDHALTUNG

Wir empfehlen eine jährliche Inspektion des Stuhls, um defekte oder abgenutzte Teile zu identifizieren. Alle beweglichen Teile sollten regelmäßig festgezogen werden. Sie finden verschiedene Anleitungen auf www.vela.eu.

1.8.1. RÄDER

Wir empfehlen, die Räder regelmäßig zu überprüfen und jegliche Drahrückstände u. a. zu entfernen. Bestimmte Bodentypen sammeln Schmutz auf den Rollenbahnen. Reinigen Sie daher die Rollenbahnen bei Bedarf.

1.8.2. RAHMEN

Mit lauwarmem Wasser reinigen und, wenn nötig, etwas pH-neutrales Reinigungsmittel hinzufügen

1.8.3. POLSTERUNG

Stoff: Mit chemischem Reinigungsmittel, Möbelreiniger oder Wasser und gut ausgewrungenem Lappen säubern.

Kunststoff oder Kunstleder: Mit Wasser oder milder Seife und gut ausgewrungenem Lappen säubern.

Leder: Mit einer weichen Bürste säubern. Reinigungsmittel vermeiden.

Hinweis: Auf www.vela.eu finden Sie Reinigungsanleitungen für all unsere standardmäßigen Polster-Typen.

1.8.4. RECYCLING

Ihr VELA Stuhl kann von einer anderen Person verwendet werden, wenn Sie ihn nicht mehr brauchen, sofern er im Vorhinein von technischem Fachpersonal gewartet wurde.

Die Lebenserwartung des Stuhls liegt bei fünf Jahren für den regelmäßigen und sachgemäßen Gebrauch. Wir empfehlen, dass VELA, Ihr VELA-Händler oder ein ausgebildeter Experte eine jährliche Inspektion mit Austausch abgenutzter Teile durchführen.

1.9. RECYCLING UND ENTSORGUNG

Dieses Produkt enthält wiederverwertbare Materialien. Deshalb muss das Produkt in Übereinstimmung mit lokalen Vorgaben entsorgt werden, nicht zusammen mit dem gewöhnlichen Hausmüll. Eine richtige Entsorgung und Recycling verhindern negative Auswirkungen auf Umwelt und Menschen.

Hinweis: Elektrische und elektronische Ausstattung und zugehörige Batterien enthalten Materialien, Komponenten und Substanzen, die der menschlichen Gesundheit und der Umwelt schaden können, wenn der Abfall nicht korrekt gehandhabt wird.

Elektrische und elektronische Ausstattung und Batterien sind mit dem unten gezeigten Symbol markiert. Demnach dürfen elektrische und elektronische Ausstattung sowie Batterien nicht zusammen mit dem unsortierten Hausmüll entsorgt werden, sondern müssen gesondert gesammelt werden.

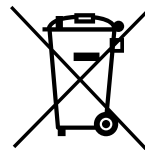

Es ist wichtig, dass Sie Ihre gebrauchten Batterien nach den festgelegten Systemen zurückgeben. Auf diesem Weg tragen Sie dazu bei, dass die Batterien in Übereinstimmung mit der derzeitigen Rechtsprechung wiederverwertet werden und keinen vermeidbaren Schaden an unserer Umwelt anrichten.

2.0. MANUELLE ANPASSUNG DURCH DEN BENUTZER

Die Gasfeder oder elektrischen Aktuator darf nur durch einen Kundendienstmitarbeiter des Verkäufers oder durch entsprechend geschulte technische Fachkräfte gewechselt werden.

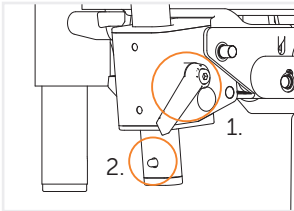

2.0.1. MONTAGE DER RÜCKENLEHNE

Drücken Sie den Federknopf ein (1) und schieben Sie den Rückenlehnenarm durch das Loch. Ziehen Sie anschließend den Griff (2) fest. **Hinweis:** Der Rückenlehnenarm muss vollständig durchgeschoben werden, damit die Feder den Lehnenarm verriegelt. Achten Sie darauf, dass der Rückenlehnenarm nicht wieder herausgezogen werden kann.



2.0.2. HÖHENVERSTELLUNG (ELEKTRISCH)

Von der Unterseite der rechten oder linken Armlehne zu bedienen. Die Armlehne lässt sich ganz einfach von einer auf die andere Seite versetzen.

Hinweis: Die Höhenverstellfunktion darf maximal eine Minute lang ohne Unterbrechung verwendet werden, anschließend muss eine Pause von neun Minuten folgen.



2.0.3. SOFT TOUCH-SCHALTER (ELEKTRISCH)*

Wird je nach Bedarf an der Unterseite der rechten oder linken Armlehne montiert. Denken Sie daran, den Stecker korrekt zu platzieren.

Hinweis: Die Höhenverstellfunktion darf maximal eine Minute lang ohne Unterbrechung verwendet werden, anschließend muss eine Pause von neun Minuten folgen.



2.0.4. ANPASSEN DER SITZHÖHE (MANUELL)

Passen Sie die Sitzhöhe an, indem Sie den vorderen Hebel auf der rechten Seite drücken.

* Je nach Modell

Hinweis: Das Einstellen des Winkels von Rückenlehne und Sitz sollte immer mit flachen Füßen auf dem Boden erfolgen.



2.0.5. ANPASSEN DER SITZWINKELS

Passen Sie die Sitzwinkels an, indem Sie am mittleren Hebel auf der rechten Seite ziehen.



2.0.6. ANPASSEN DER SITZNEIGUNG*

Die gesamte Sitzfläche bewegt sich (Sitz und Rückenlehne zusammen), indem Sie den mittleren Griff auf der rechten Seite anheben.



2.0.7. ANPASSEN DES RÜCKENWINKELS

Passen Sie die Rückenwinkel an, indem Sie am hinteren Hebel auf der rechten Seite ziehen. Betätigen Sie den Hebel nur, wenn jemand auf dem Stuhl sitzt. Die Lehne wird sonst nach vorn fallen.



2.0.8. EINSTELLUNG DER SITZTIEFE

Wird eingestellt, indem der hintere Hebel auf der rechten Seite (Rückenwinkel) nach oben gezogen wird. So wird die Sitztiefe an den Benutzer des Stuhls angepasst.

Bedienen Sie den Hebel nur, wenn sich jemand im Stuhl befindet, da sich die Stuhllehne nach vorne neigt.

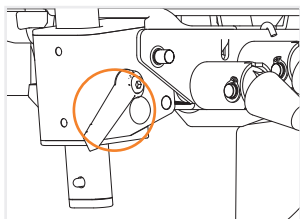

2.0.9. ANPASSEN DER RÜCKENHÖHE

Passen Sie die Rückenlehne an, indem Sie den Griff an der Rückenlehne lösen und die Höhe regulieren. Denken Sie daran, den Griff wieder festzuziehen.

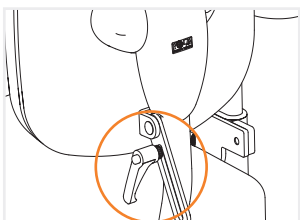

2.0.10. UMKEHRHALTER FÜR RÜCKENLEHNE

Der Winkel der Rückenlehne kann durch Anpassen und Sichern des an der Rückseite des Stuhls montierten Riegels beliebig verstellt werden.

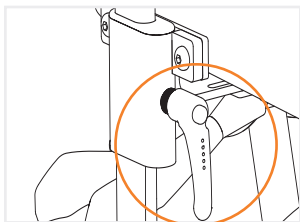

2.0.11. ANPASSEN DER ARMLEHNE, HÖHE

Lösen Sie hierzu die Schraube an der Armlehnenstange und passen Sie die Höhe der Armlehne an. Anschließend müssen Sie die Schraube wieder festziehen.

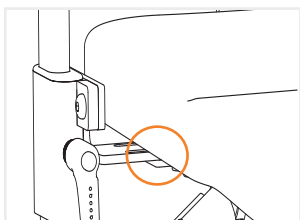

2.0.12. ANPASSEN DER ARMLEHNE, BREITE

Die Breite der Armlehnen wird mithilfe von den Handgriffen unter dem Sitz eingestellt. Denken Sie daran, den Handgriffen hinterher wieder festzuziehen.

* Je nach Modell

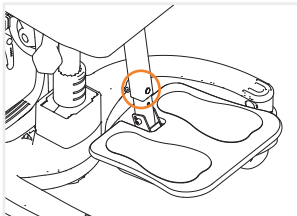

2.0.13. FUSSTÜTZE*

Der Abstand von der Fußstütze zum Sitz kann angepasst werden. Lösen Sie dazu die Handschraube, die sich in der Mitte der Stange befindet. Die Schraube anschließend wieder festziehen. Die Fußstütze kann nach oben geklappt werden, damit sie beim Hinsetzen und Aufstehen nicht im Weg ist.

Warnung: Stehen oder treten auf der Fußstütze ist nicht gestattet. Es besteht die Gefahr, dass der Stuhl umkippt.



2.0.14. ROTATION (MANUELL)*

Der Sitz lässt sich drehen, indem Sie den auf der linken Seite befindlichen Hintergriff nach oben ziehen.

Hinweis: Mit der Fußplatte (Abschnitt: 2.0.13.) nicht kombinierbar.

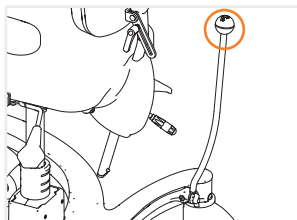

2.0.15. BREMSE

Die Bremse wird aktiviert, indem der Griff an der Seite des Stuhls nach vorne gezogen wird. Entriegeln Sie den Stuhl, indem Sie den Griff wieder nach hinten schieben.

Hinweis: Sehen Sie, wie sich die Position der Bremsstange und Ihr Abstand zum Sitz einstellen lassen, Abschnitt 2.0.17.

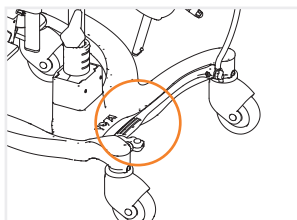

2.0.16. FUSSBREMSPEDAL

Die Bremse wird mit dem Fußpedal aktiviert, indem der Fuß im gezeigten Bereich gegen die Bremswelle gedrückt wird.

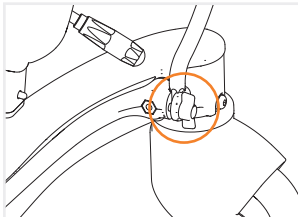

2.0.17. EINSTELLUNG DER BREMSSTANGE

Lösen Sie die Fingerschraube und entfernen Sie die Bremsstange aus der Halterung. Setzen Sie die Bremsstange in die Halterung auf der gewünschten Seite und im gewünschten Winkel ein. Denken Sie daran, die Fingerschraube wieder festzuziehen. **Hinweis:** Die Bremse wird in 30°-Schritten eingestellt. Die Bremsstange lässt sich je nach Bedarf nach vorne/hinten und näher an den/weiter vom Sitz verstellen. Die Bremse kann auf der rechten oder linken Seite vom Sitz befestigt werden.

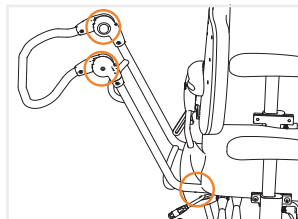

2.0.18. SCHIEBEBÜGEL*

Schiebegriff zum Transport einer im Stuhl sitzenden Person. Der Schiebebügel sollte an den Streben der Hinterräder angebracht werden. Die Höhe wird durch Drücken der beiden Knöpfe an der Seite der Halterung eingestellt, während der Griff auf der gewünschten Höhe positioniert ist.

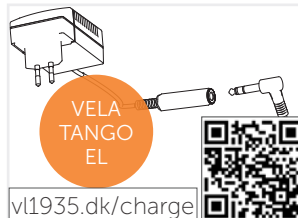

2.0.19. LADEVORGANG (ELEKTRISCH)*

Täglich aufladen. Entfernen Sie den Betriebsstecker von der Rückseite der Armlehne und stecken Sie ihn wie abgebildet in das Ladegerät. Das Ladegerät an eine Steckdose anschließen. Während des Ladens leuchtet eine gelbe LED-Leuchte. Sobald der Stuhl vollständig aufgeladen ist, leuchtet die LED grün. **Hinweis:** Der Stuhl darf während des Ladevorgangs nicht benutzt werden.



2.0.20. HANDBEDIENUNG (ELEKTRISCH)*

Die Handbedienung wird über Knöpfe an der Vorderseite bedient. Die Handbedienung kann mit verschiedenen Funktionen ausgestattet sein. Die Symbole auf der Handbedienung zeigen, welche Funktionen über die Knöpfe ausgeführt werden können. **Hinweis:** Stecken Sie den Stecker in die Handbedienung, um diese zu nutzen. **Warnung:** Die gestattete Betriebstemperatur des Stuhls ändert sich bei Verwendung der Handbedienung. Gestattete Betriebstemperatur mit Handbedienung ist + 5 °C bis + 40 °C!



* Je nach Modell



2.0.21. ELEKTRISCHE BREMSE (ELEKTRISCH)*

Die elektrische Bremse wird über die Handbedienung oder Schalter am Stuhl aktiviert und deaktiviert. Es ist ratsam, die Bremse immer vollständig zu aktivieren oder zu deaktivieren. Kann auch zusammen mit der Allradbremse verwendet werden (Abschnitt 2.0.23.) **Hinweis:** Die Bremse kann nur über Schalter unter der Armlehne, die Handbedienung oder den Soft Touch-Dschalter verwendet werden.

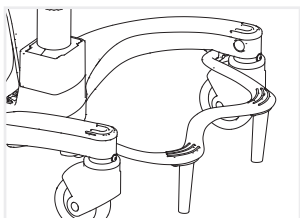

2.0.22. KLAPPBARE FUSSSTÜTZE*

Stabilisierende Fußstütze, die auch als Trittbrett bei dem Ein- und Aussteigen benutzt werden darf.

Hinweis: Mit der Fußstütze (Abschnitt: 2.0.13.) nicht kombinierbar.

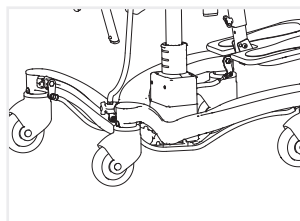

2.0.23. ALLRADBREMSE*

Wird bei allen Stühlen über die Hand- oder die Fußbremse aktiviert, außer bei Stühlen mit elektrischer Bremse, wo sie über Handbedienung oder Schalter aktiviert wird. Die Allradbremse bremst allen Rädern und sorgt für einen stabilen Sitz auch auf unebenem/schieferm Untergrund.

Hinweis: Bei der elektrischen Version ist es ratsam, die Bremse immer vollständig zu aktivieren oder zu deaktivieren.

2.0.24. ZUBEHÖR

Dieser Stuhl ist mit einer großen Auswahl an Zubehör erhältlich. Eine vollständige Zubehörliste finden Sie unter: www.vela-stuhl.de

Hinweis: Beim Kauf eines VELA-Stuhls mit elektrischen Funktionen ist ein Ladegerät als Zubehör enthalten.

* Je nach Modell

701941-feb26 © Vermund Larsen A/S
OID 04.2023