



## VELA Miniwalk

Manual nr.:

106146

**Artikelnummer:    Modell**

MS106061            1

MS106062            2

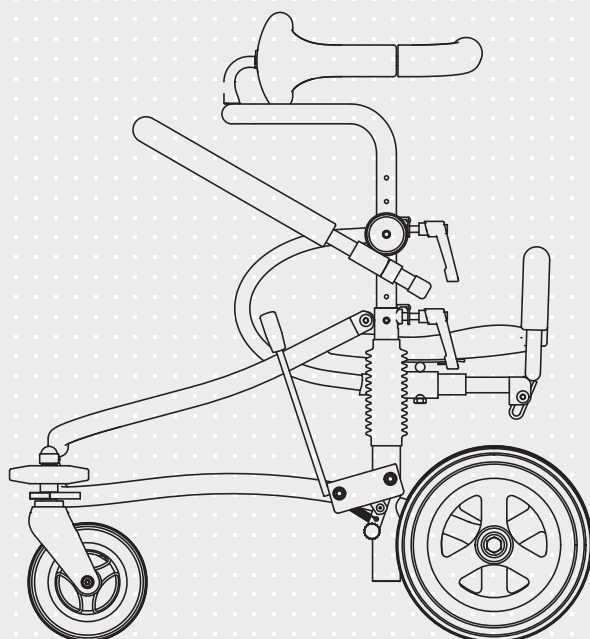
ISO 9001  
ISO 14001*Das Design variiert je nach Modell*

## INHALTSVERZEICHNIS

<b>1.0. EINFÜHRUNG</b>	<b>3</b>
<b>1.1. WARNHINWEISE</b>	<b>4</b>
<b>1.2. FEHLERBEHEBUNG</b>	<b>5</b>
<b>1.3. KENNZEICHEN AUF DEM GEHWAGEN</b>	<b>6</b>
<b>1.4. SICHERHEIT</b>	<b>7</b>
1.4.1. Verwendungszweck	7
1.4.2. Transport	7
<b>1.5. GARANTIE</b>	<b>7</b>
<b>1.6. AUSPACKEN DES GEHWAGENS</b>	<b>8</b>
<b>1.7. INSTANDHALTUNG</b>	<b>8</b>
1.7.1. Räder	8
1.7.2. Rahmen	8
1.7.3. Polsterung	8
1.7.4. Recycling-Leitfaden	8
<b>1.8. RECYCLING UND ENTSORGUNG</b>	<b>9</b>
<b>1.9. PRODUKTÜBERSICHT</b>	<b>9</b>
<b>2.0. BENUTZERHANDBUCH</b>	<b>10</b>
2.0.1. Montage von dem Oberteil und Untergestell	10
2.0.2. Montage und Austausch der Federn	10
2.0.3. Bremse	10
2.0.4. Einstellung der Bremsen	10
2.0.5. Einstellung der Höhe des Thoraxrings	11
2.0.6. Einstellung der Sitzhöhe	11
2.0.7. Position des Sitzes	11
2.0.8. Sitzneigung einstellen	11
2.0.9. Thoraxring	12
2.0.10. Einstellung der Lenkerwinkel	12
2.0.11. Einstellung der Lenkerposition	12
2.0.12. Die Rückschubsicherung nutzen	12
2.0.13. Die Rückschubsicherung anpassen	13

### SEHR GEEHRTER KUNDE

Herzlichen Glückwunsch zu Ihrem neuen VELA Gehwagen! Wir sind sicher, dass er Ihnen täglich Freude bereiten wird. Dieses Benutzerhandbuch enthält nützliche Informationen zum Einstellen, Bedienen und Warten Ihres Gehwagens.

#### **Wichtig**

Bitte lesen Sie dieses Benutzerhandbuch sorgfältig durch und bewahren Sie es sicher auf, falls Sie darauf zurückgreifen müssen. Das Handbuch ist auch auf der Webseite von VELA verfügbar: [www.vela-stuhl.de](http://www.vela-stuhl.de). Dort finden Sie auch weitere relevante Informationen.

Bei Fragen, Fehlern oder unerwünschten Ereignissen wenden Sie sich bitte an Ihren VELA-Händler.

Wir behalten uns das Recht vor, Änderungen vorzunehmen.

#### **VELA**

Gøteborgvej 8-12  
DK-9200 Aalborg SV  
Dänemark  
[www.vela-stuhl.de](http://www.vela-stuhl.de)

## 1.1. WARNHINWEISE



Nutzung	Verwenden Sie nur originale Ersatzteile von VELA.
Nutzung	Nehmen Sie keine Änderungen am Zubehör vor, das mit dem Gehwagen geliefert wird.
Nutzung	Nutzen Sie den Gehwagen ausschließlich für den vorgesehenen Zweck.
Nutzung	Stellen Sie vor der Nutzung sicher, dass alle Teile des Gehwagens sicher befestigt sind.
Nutzung	Der Gehwagen darf nur unter Aufsicht eingesetzt werden. Die Räder rollen sehr leicht. Deshalb ist es wichtig, sich der Umgebung und potenzieller Gefahrenquellen bewusst zu sein.
Nutzung	Aktivieren Sie immer die Bremse, wenn Sie in den Gehwagen einsteigen oder aus ihm aussteigen. Die Bremse muss jedoch immer deaktiviert sein, wenn der Gehwagen verwendet wird, um die Gefahr von Umkippen zu vermeiden.
Nutzung	Verwenden Sie den Gehwagen ausschließlich auf festem Untergrund. Vermeiden Sie abfallende, unebene, lockere, nasse oder vereiste Oberflächen oder Ebenen mit Höhenunterschieden, da das Risiko besteht, dass der Gehwagen kippt.
Nutzung	Das Federsystem kann ein Risiko darstellen, wenn der Gehwagen von einem sehr unruhigen Anwender genutzt wird. Der VELA Miniwalk darf niemals ohne Federn verwendet werden.
Nutzung	Verwenden Sie den Gehwagen nicht während der Änderung der Einstellungen, um Quetschungen durch bewegliche Teile zu vermeiden.
Nutzung	Der VELA Miniwalk und sein Zubehör sind mit Ihrer Sicherheit im Blick entwickelt worden. Das Entfernen von Teilen kann zu offenen Rohrenden führen, die scharf sein und Schäden verursachen können. Diese müssen mit Kunststoffstöpsel verschlossen werden. Berühren Sie die offenen Rohrenden nicht mit Ihren Fingern oder anderen Körperteilen.
Nutzung	Die Wartung, abgesehen von der Reinigung, sollte immer von einer Fachperson durchgeführt werden.
Nutzung	Warten Sie den Gehwagen niemals während der Nutzung.
Nutzung	Folgen Sie immer den empfohlenen Anweisungen zu Wartung und Reinigung.
Nutzung	Schützen Sie die gepolsterten Oberflächen des Gehwagens vor direktem Sonnenlicht oder decken Sie sie ab, da diese sehr heiß werden und zu Hautverletzungen führen können.

## 1.2. FEHLERBEHEBUNG

Fehler	Mögliche Ursache und Lösung
Die Bremsfunktion funktioniert nicht	Die Bremse ist nicht aktiviert. Siehe Abschnitt 2.0.3.
Der oberteil hängt schief zur Seite	Überprüfen Sie, ob beide Federn richtig montiert sind. Siehe Abschnitt 2.0.2.
Der oberteil klemmt	Überprüfen Sie, ob das Oberteil richtig eingestellt ist und an beiden Steigrohren des Untergestells mit der gleichen Höhe eingestellt ist. Siehe Höhenmarkierung auf der Innenseite vom Steigrohr. Siehe Abschnitt 2.0.2.
Der Gehwagen rollt nur schwer	Die Räder sind blockiert. Reinigen Sie die Räder von Drahrückständen und dergleichen.
Der Lenker ist locker	Ziehen Sie die Schrauben fest.
Die Sitzhöhe und Ganghöhe sind niedriger als zuvor	Lösen Sie die oberen Handschrauben und Innensechskantschrauben am Oberteil, schieben Sie das Oberteil in die gewünschte Position und ziehen Sie die Handschrauben und Innensechskantschrauben wieder fest. Siehe Abschnitt 2.0.5/2.0.6..

Wenn das oben Genannte Ihr Problem nicht löst, kontaktieren Sie bitte Ihren VELA-Händler.

### 1.3. KENNZEICHEN AUF DEM GEHWAGEN

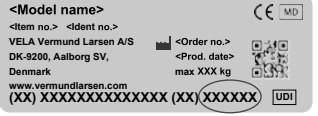
<p>Etiketten</p>	<p>60 x 22,5 mm</p> <p>Die letzten sechs Ziffern betragen das Produkt ID-Nummer:</p>	
------------------	--	---

Die Kennzeichen auf dem Gehwagen sollten aus einer Entfernung von etwa 40 Zentimetern bei normalen Tageslichtkonditionen gelesen werden.  
Für Kennzeichen in Verbindung mit der Bedienung des Gehwagens: siehe Abschnitt 2.0

## ALLGEMEINE INFORMATIONEN

### 1.4. SICHERHEIT

Dieser Gehwagen ist CE-gekennzeichnet und entspricht den geltenden EU-Vorschriften.

Der Gehwagen wird hergestellt von: VELA, Gøteborgvej 8-12, 9200 Aalborg SV, Dänemark.

#### 1.4.1. VERWENDUNGSZWECK

Dieses Gerät soll Kindern helfen, trotz eingeschränkter oder fehlender Gehfunktion aufzustehen und sich fortbewegen zu können.

- :: Aktivieren Sie immer die Bremse, wenn Sie in den Gehwagen einsteigen oder ihn verlassen.
- :: Der Gehwagen darf nur unter kontrollierten Bedingungen, auf ebenen Flächen und unter Aufsicht verwendet werden. Die Rollen laufen sehr leicht, daher ist es wichtig, auf die Umgebung und mögliche Gefahren zu achten, denen der Benutzer begegnen kann.

VELA Miniwalk Gehwagen sind für die folgenden Maximalbelastungen getestet und zugelassen: 40 kg.

#### 1.4.2. TRANSPORT

Aktivieren Sie immer die Bremse, wenn Sie den Gehwagen mit dem Auto, Flugzeug oder einem anderen Transportmittel transportieren. Der Gehwagen ist nicht für die Verwendung als Fahrer- oder Beifahrersitz in Transportmitteln zugelassen und darf nicht als solcher verwendet werden.

### Der Gehwagen ist für den Transport unter den folgenden Umgebungsbedingungen ausgelegt:

Temperatur: -20° C bis +60° C  
Feuchtigkeit: 15 bis 95 %

### 1.5. GARANTIE

VELA gewährt in dem Land, in dem der Gehwagen erworben wurde, ein Anspruchsrecht nach geltendem Recht. Das Reklamationsrecht gilt nur bei Verwendung von Originalersatzteilen und -zubehör sowie bei von Fachleuten vorgenommenen Anpassungen. Hinweis: Wenn eine ausschließliche vertragliche Vereinbarung direkt mit VELA getroffen wurde, gilt diese!

VELA übernimmt keine Haftung für Schäden am Produkt oder Benutzer, die durch Folgendes verursacht werden:

- :: Transport
- :: Zweckentfremdung
- :: Normaler Verschleiß
- :: Falsche Verwendung
- :: Verwendung von Ersatzteilen und Zubehör, die keine Originalprodukte von VELA sind
- :: Anpassungen durch nicht-autorisierte Servicetechniker

## 1.6. AUSPACKEN DES GEHWAGENS

Der Gehwagen kommt in einer umweltfreundlichen und recycelbaren Verpackung.

Im Falle eines Defekts oder Transportschadens am Gehwagen wenden Sie sich bitte direkt an Ihren VELA-Händler. Versuchen Sie nicht, den Gehwagen zu verwenden oder ihn selbst zu reparieren.

Bei Lieferung haben Sie erhalten:

- :: VELA Miniwalk Gehwagen
- :: Thoraxring und Federn für den Gehwagen. Diese kommen in einer separaten Box zusammen mit den Hinweisen zum Aufbau. Hinweis: Diese Teile müssen montiert sein, bevor Sie den Gehwagen verwenden!
- :: Gebrauchsanweisung

## 1.7. INSTANDHALTUNG

Wir empfehlen eine jährliche Inspektion des Gehwagens, um defekte oder abgenutzte Teile zu identifizieren. Alle abnehmbaren Teile sollten regelmäßig festgezogen werden. Anleitungen dazu unter [www.vela-stuhl.de](http://www.vela-stuhl.de).

### 1.7.1. RÄDER

Wir empfehlen, die Räder regelmäßig zu überprüfen und Rückstände zu entfernen. Bestimmte Bodentypen sammeln Schmutz auf den Rollenbahnen. Reinigen Sie daher die Rollenbahnen bei Bedarf.

### 1.7.2. RAHMEN

Mit lauwarmem Wasser reinigen und bei Bedarf pH-neutrales Reinigungsmittel hinzufügen. Eine Desinfektion ist möglich – verwenden Sie hierbei jedoch niemals Reinigungsmittel auf Lösungsmittelbasis (wie Terpentin).

### 1.7.3. POLSTERUNG

#### **Synthetisches Gewebe oder Leder:**

Mit Wasser oder milder Seife mit einem gut ausgewrungenem Tuch reinigen.

**Polyurethanschaum:** Die Polsterung an Thoraxring, Lenker und Rückschubsicherung lässt sich leicht mit einem Desinfektionstuch abwischen.

**Hinweis:** Auf [www.vela-stuhl.de](http://www.vela-stuhl.de) finden Sie Reinigungsanweisungen für jede unserer standardmäßigen Polsterungen.

### 1.7.4. RECYCLING-LEITFADEN

Ihr VELA Miniwalk kann von einer anderen Person wiederverwendet werden, wenn Sie ihn nicht mehr benötigen. Die Voraussetzung dafür ist eine vorhergehende Wartung durch einen Techniker.

Die erwartete Nutzungsdauer des Gehwagens liegt bei regelmäßigem und ordnungsgemäßem Gebrauch bei fünf Jahren. Wir empfehlen, dass VELA, Ihr VELA-Händler oder eine ausgebildete Fachperson eine jährliche Inspektion samt Austausch verschlissener Teile durchführen.

## 1.8. RECYCLING UND ENTSORGUNG

Dieses Produkt enthält recycelbare Materialien. Daher muss das Produkt gemäß den örtlichen Vorschriften und nicht zusammen mit dem normalen Hausmüll entsorgt werden. Ordnungsgemäße Entsorgung und Recycling tragen dazu bei, negative Auswirkungen auf Umwelt und Menschen einzudämmen.

## 1.9. PRODUKTÜBERSICHT

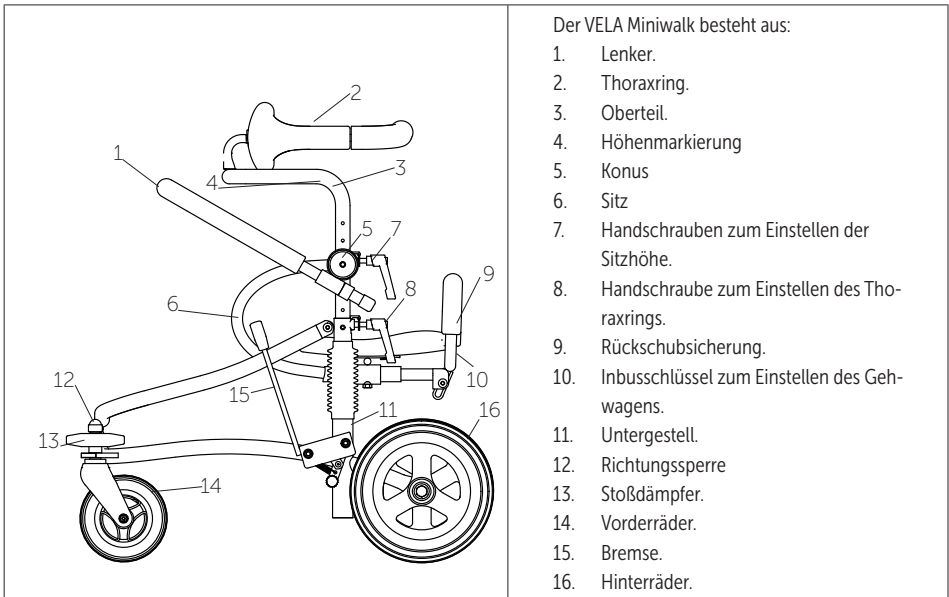

Der VELA Miniwalk bietet eine breite Palette an Zubehör, mit dem der Gehwagen an die Bedürfnisse des jeweiligen Benutzers angepasst werden kann. Die Auswahl an Zubehör für den VELA Miniwalk finden Sie unter [www.vela-stuhl.de](http://www.vela-stuhl.de).

## 2.0. BENUTZERHANDBUCH

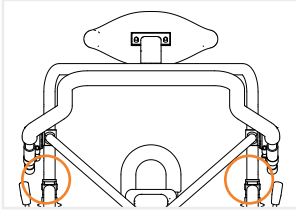

### 2.0.1. MONTAGE VON DEM OBERTEIL UND UNTERGESTELL

Platzieren Sie das Oberteil in den Steigrohren im Gestell. Senken Sie das Oberteil langsam in die beiden Steigrohre ab.

**Hinweis:** Der Lenker muss zu den schwenkbaren Vorderrädern zeigen.

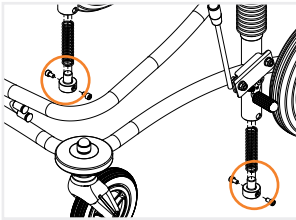

### 2.0.2. MONTAGE UND AUSTAUSCH DER FEDERN

Bei der ersten Montage des Gehwagens müssen Sie die mitgelieferten Federn montieren. Drehen Sie die Inbusschrauben im Steigrohr heraus (Inbusschlüssel befindet sich an der Rückschubsicherung). Entfernen Sie die Stöpsel an der Unterseite. Bringen Sie die Federn an die Stöpsel an, schieben Sie die Stöpsel zurück in das Steigrohr und ziehen Sie die Schrauben wieder an.

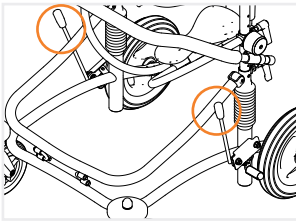

### 2.0.3. BREMSE

Die Bremsstangen befinden sich vor den Hinterrädern. Bewegen Sie beide Bremsstangen nach hinten, um die Bremsfunktion auf beiden Seiten zu aktivieren. Die Bremsen werden deaktiviert, indem Sie beide Bremsstangen wieder nach vorne bewegen. **Hinweis:** Die Bremse muss beim Ein- und Aussteigen immer aktiviert sein.

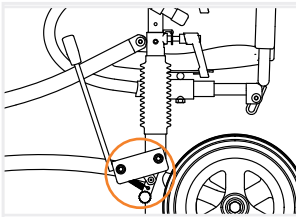

### 2.0.4. EINSTELLUNG DER BREMSEN

Schieben Sie die Bremsstangen nach vorne und lösen Sie die beiden Muttern, mit denen die Bremse am Untergestell befestigt ist. Der Bremsmechanismus kann dann hin und her verstellt werden. Zwischen Bremsträger und Gehäuse muss ein Spiel von 3-5 mm sein. Denken Sie daran, die Muttern wieder festzuziehen. **Hinweis:** Stellen Sie die Bremsen nicht ein, während der Gehwagen verwendet wird.

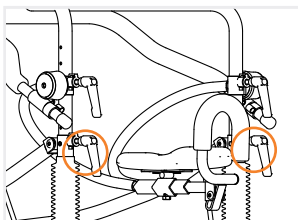

### 2.0.5. EINSTELLUNG DER HÖHE DES THORAXRINGS

Lösen Sie die beiden unteren Handschrauben auf dem Oberteil des Gehwagens. Bringen Sie den Thoraxring in der gewünschten Höhe an (überprüfen Sie die Höhenmarkierungen im Rahmen, um auf beiden Seiten die gleiche Höhe zu sichern). Ziehen Sie die Handschrauben wieder fest. **Hinweis:** Die Sitzhöhe ändert sich, wenn die Höhe des Thoraxrings eingestellt wird.

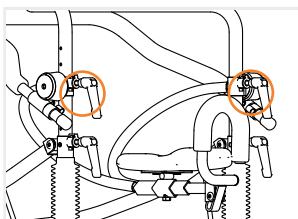

### 2.0.6. EINSTELLUNG DER SITZHÖHE

Lösen Sie die beiden Handschrauben auf der Oberseite des Gehwagens. Stellen Sie die Sitzhöhe auf die Schrittlänge des Benutzers ein (überprüfen Sie die Höhenmarkierungen im Rahmen, um auf beiden Seiten die gleiche Höhe zu sichern). Denken Sie daran, die Schrauben wieder festzuziehen. **Hinweis:** Passen Sie die Sitzhöhe niemals während der Verwendung des Gehwagens an.

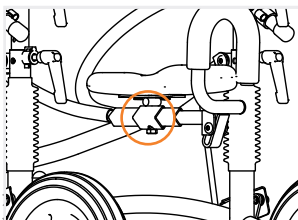

### 2.0.7. POSITION DES SITZES

Lösen Sie die Inbusschraube an dem Sitzträger. Verstellen Sie den Sitz nach vorne oder hinten. Ziehen Sie die Inbusschraube wieder fest, um den Sitz in der gewünschten Position zu sichern. **Hinweis:** Verstellen Sie niemals die Position des Sitzes, während der Gehwagen verwendet wird.

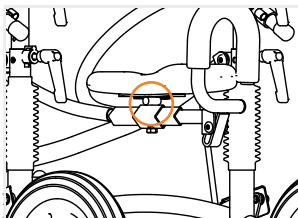

### 2.0.8. SITZNEIGUNG EINSTELLEN

Lösen Sie die zwei Muttern unter dem Sitz. Stellen Sie die Sitzneigung auf die gewünschte Position ein und ziehen Sie die zwei Muttern wieder fest. **Hinweis:** Stellen Sie niemals die Sitzneigung ein, während der Gehwagen verwendet wird.

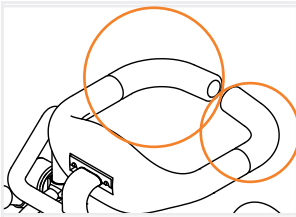

### 2.0.9. THORAXRING

Sie öffnen den Thoraxring, indem Sie die äußeren Bügel (auf der Rückseite) nach oben bewegen. Andersherum schließen Sie der Thoraxring, indem Sie die Bügel nach unten schieben, sodass die Öffnung kleiner ist. **Hinweis:** Der Thoraxring muss während der Verwendung des Gehwagens immer geschlossen sein.

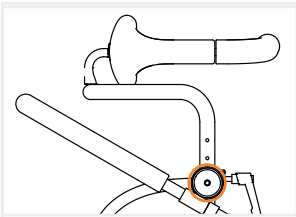

### 2.0.10. EINSTELLUNG DER LENKERWINKEL

Lösen Sie die Innensechskantschraube in den beiden Konen, an denen der Lenker befestigt ist. Platzieren Sie den Lenker in dem gewünschten Winkel und ziehen Sie die Schrauben wieder fest. **Hinweis:** Der Lenker kann in einer vertikalen Position stehen, damit der Nutzer freien Zugang zu etwa einem Arbeitsplatz oder Küchentisch hat.

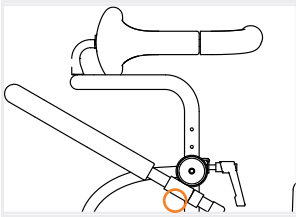

### 2.0.11. EINSTELLUNG DER LENKERPOSITION

Lösen Sie die beiden Schrauben unter den Konen, an denen der Lenker befestigt ist. Verstellen Sie den Lenker nach vorne oder hinten. Platzieren Sie den Lenker in der gewünschten Position und ziehen Sie die Schrauben wieder fest.

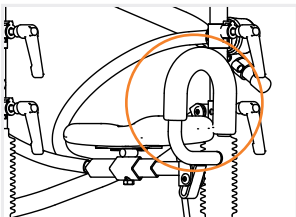

### 2.0.12. DIE RÜCKSCHUBSICHERUNG NUTZEN

Die Rückschubsicherung sollte während der Nutzung des Gehwagens immer verriegelt sein. Schwenken Sie sie nach oben, sodass sie am Sitz anliegt und einrastet. Heben Sie die Rückschubsicherung an und schwenken Sie sie nach unten, um beim Ausstieg aus dem Gehwagen diesen wieder zu verlassen.

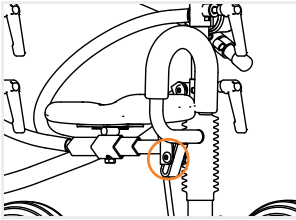

### **2.0.13. DIE RÜCKSCHUBSICHERUNG ANPASSEN**

Senken Sie die Rückschubsicherung ab. Sie finden im quadratischen Profil eine Innensechskantschraube. Lockern Sie diese Schraube und stellen Sie die Längsrichtung in der gewünschten Position ein. Denken Sie daran, die Schraube wieder festzuziehen.

